

Sistema modulare per applicazioni flessibili

Modular system for flexible application

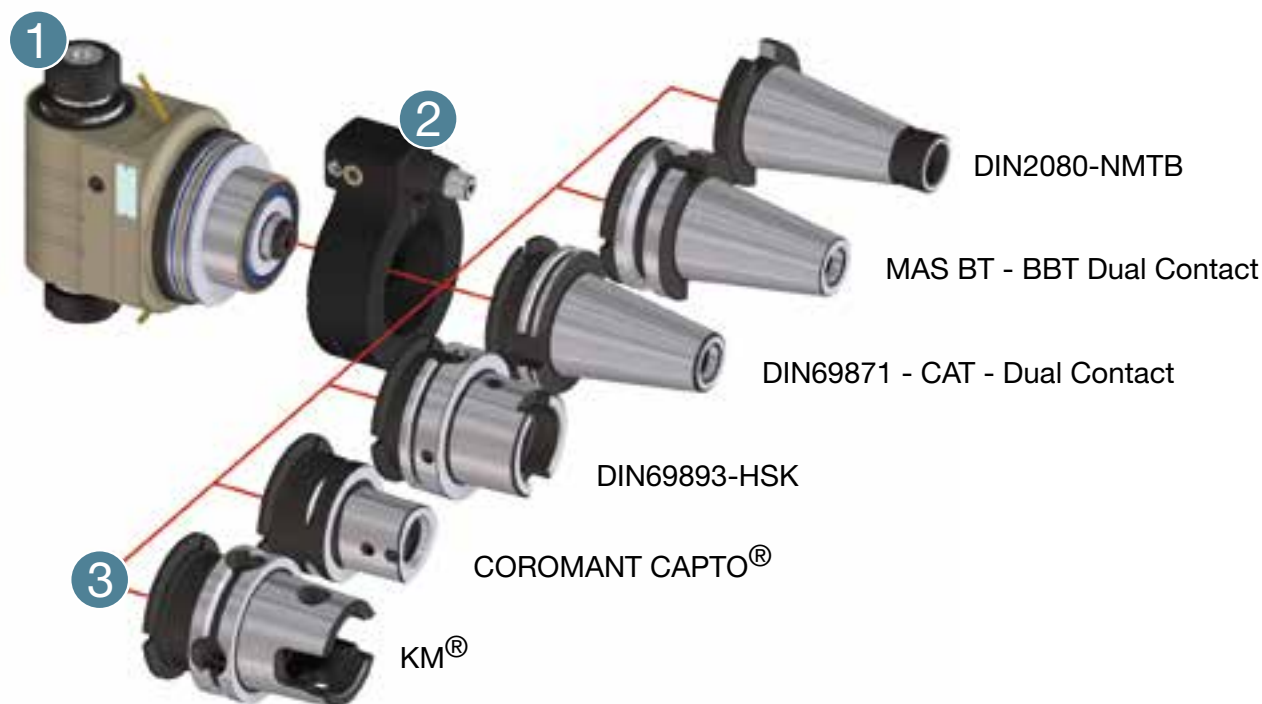

- 1 Testa ad angolo con presa utensile ER standard, oppure vedi tipi Mandrino.
Angle Head with standard ER tool connection, or check other spindle types.
- 2 Antirotante standard “senza gioco”, oppure su specifico design per la vostra macchina utensile.
No backlash standard torque arm, or under specific design for your machine tool.
- 3 Coni macchina standard o speciali su richiesta.
Standard or on-demand machine tapers.

Modularità Coni – Sono disponibili tutti i tipi di cono macchina, da sostituire tramite un esclusivo accoppiamento di precisione che crea un sistema rigido pari ai cono integrali, ma con i pregi dell’intercambiabilità.

Modularità Antirotanti – esistono fondamentalmente tre dimensioni unificate di interasse tra il centro cono ed il centro perno antirotante: 65 mm per i cono grandezza 40, 80 mm per i cono grandezza 50 ed in alcuni casi anche 110 mm. Sono disponibili tutte le dimensioni e sostituire il gruppo antirotante è una operazione banale.

Taper modularity - All the different machine tapers are available, and can be replaced with an exclusive precision coupling system generating a rigid system equal to integral tapers, but with additional interchangeability quality.

Torque arm modularity - Essentially three unified dimensions between taper and torque-arm centers exist: 65 mm for the taper size 40, 80 mm for the taper size 50 and also 110 mm in some cases. All sizes are available and torque-arm replacement is very simple.

